



**REGULAMENTO DA
16ª MOSTRA BRASILEIRA DE FOGUETES E
INSTRUÇÕES SOBRE COMO CONSTRUIR E
LANÇAR OS FOGUETES DO
NÍVEL 3
(Alunos do 6º ao 9º ano
do Ensino Fundamental)**



1. DA MOBFOG.

A MOBFOG é realizada anualmente pela Universidade do Estado do Rio de Janeiro, UERJ, em parceria com a Agência Espacial Brasileira (AEB) entre alunos de todos os anos do ensino fundamental e médio em todo território nacional. A MOBFOG tem por objetivos fomentar o interesse dos jovens pela Astronáutica, Física, Astronomia e ciências afins, promover a difusão dos conhecimentos básicos de uma forma lúdica e cooperativa, mobilizando num mutirão nacional, alunos, professores, coordenadores pedagógicos, diretores, pais e escolas, e instituições voltadas às atividades aeroespaciais.

2. DA COMISSÃO ORGANIZADORA DA MOBFOG (CO/MOBFOG).

Os membros da CO/MOBFOG e respectivas instituições estão relacionados no site da MOBFOG, o qual está contido no site WWW.OBA.ORG.BR, no link "MOBFOG".

3. DAS TAREFAS BÁSICAS DA CO/MOBFOG.

À CO/MOBFOG compete:

- a) Definir as ações e elaborar o cronograma da MOBFOG em âmbito nacional;
- b) Tomar todas as decisões no que concerne à organização da MOBFOG em âmbito nacional;
- c) Cadastrar os professores que representarão a MOBFOG nos respectivos estabelecimentos de ensino;
- d) Elaborar e distribuir em tempo hábil aos professores representantes da MOBFOG as circulares contendo as instruções e os materiais didáticos disponíveis;
- e) Buscar patrocínios e apoios institucionais;
- f) Responder com exclusividade pelo Brasil perante as Olimpíadas Internacionais de Foguetes e quaisquer outros organismos e entidades nacionais e internacionais que venham a tratar de assuntos relacionados à MOBFOG.

4. DAS TAREFAS BÁSICAS DOS PROFESSORES REPRESENTANTES DA MOBFOG.

As tarefas básicas dos professores representantes da MOBFOG são:

- a) Arregimentar colaboradores e formar uma equipe para dividir as tarefas sob sua coordenação;
- b) Divulgar a MOBFOG nas escolas de sua região;
- c) Divulgar a MOBFOG entre os alunos do seu estabelecimento de ensino;
- d) **INSCREVER** os alunos da sua escola;
- e) Coordenar a etapa Escolar da MOBFOG e cuidar especialmente da segurança dos participantes e observadores.
- f) Dar assistência didática aos professores da escola, quando possível;
- g) Organizar a solenidade de premiação dos alunos participantes.

5. DOS NÍVEIS A MOBFOG tem quatro níveis distintos, a saber:

- a) **Nível 1:** destinada aos alunos do ensino fundamental, regularmente matriculados do 1º ao 3º ano;
- b) **Nível 2:** destinada aos alunos do ensino fundamental, regularmente matriculados do 4º ao 5º ano;
- c) **Nível 3:** destinada aos alunos do ensino fundamental, regularmente matriculados entre o 6º e o 9º ano;
- d) **Nível 4:** destinada aos alunos regularmente matriculados em qualquer série/ano/período do ensino médio ou superior.

6. DOS PARTICIPANTES.

Poderão participar todos os estudantes dos níveis fundamental, médio e superior do País. Não há restrição quanto ao número mínimo ou máximo de alunos participantes por escola. Alunos que já concluíram o ensino médio, nível 4, podem continuar participando da MOBFOG desde que pelo Colégio onde concluíram os estudos e desde que o Colégio concorde. Alunos que estão no ensino superior também podem participar, ou vinculados ao Colégio onde concluíram o ensino médio ou vinculados à Instituição de ensino superior, desde que esta se cadastre na OBA/MOBFOG.

7. INSCRIÇÕES DE ALUNOS NA MOBFOG. Toda Escola ou aluno inscrito na OBA está automaticamente inscrito na MOBFOG, embora não esteja obrigado a participar da MOBFOG, claro. Mesmo a Escola ou o aluno que decididamente não quer participar da OBA e sim somente da MOBFOG precisa estar inscrito na plataforma de inscrições da OBA. Após a prova da OBA os campos para os ALCANCES dos foguetes dos alunos estarão abertos ao professor para ele, o professor, digitá-los. Somente poderão participar alunos previamente inscritos na plataforma **APP.OBA.ORG.BR** pelo professor representante da OBA/MOBFOG na Escola. A inscrição para a OBA e para a MOBFOG é única, ou seja, alunos que participarão dos dois eventos, devem ser inscritos uma única vez. No momento da inscrição não há distinção entre os inscritos que participarão somente da OBA, ou somente da MOBFOG ou de ambos os eventos.

8. DO LOCAL DOS LANÇAMENTOS. O professor deverá providenciar a reserva antecipada de quadras de esportes para os níveis 1 e 2 e campos de futebol ou áreas similares ou maiores para os níveis 3 e 4.

9. FOGUETE DO NÍVEL 3. Os foguetes da MOBFOG são distintos para cada um dos quatro níveis. No nível 3 só há um tipo de foguete para ser construído e lançado. O foguete será construído pelos alunos a partir de garrafas PET e voará segundo a lei da Ação-Reação. Veja as instruções mais abaixo. A forma de lançamento, ou base de lançamento, é de livre confecção e uma simples sugestão é dada mais abaixo também.

O foguete será construído pelos alunos a partir de duas ou mais garrafas PETs de qualquer volume, que ficará presa numa base de lançamento presa no chão, também construída pelos alunos, e terá como **propelente somente ÁGUA E AR comprimido por uma bomba manual de encher pneus de bicicletas**. Pode-se construir foguetes de mais de um estágio. Não pode usar compressores elétricos.

Assista ao vídeo no qual explicamos como fazer e lançar o foguete do nível 3: <https://youtu.be/Q9xK0Ccrqk>
Neste link temos uma “live” na qual explicamos como fazer o foguete do nível 3: <https://youtu.be/7jnpXnQrrjc>
Obrigatório assistir ao vídeo sobre SEGURANÇA EM PRIMEIRO LUGAR: <https://youtu.be/Bp6O71fHF1g>

10. FORMA DE LANÇAMENTO DO FOGUETE DO NÍVEL 3. Somente poderão ser lançados foguetes obliquamente, pois o objetivo é obter o MAIOR ALCANCE HORIZONTAL POSSÍVEL.

11. MEDIÇÕES DOS LANÇAMENTOS. Os professores da Escola coordenarão os lançamentos dos foguetes, cuidarão de todos os aspectos da segurança do evento e medirão em número **INTEIRO de metros os alcances obtidos** pelos foguetes medido entre o ponto de lançamento e onde parou o foguete (usar o centro do foguete para a determinação da distância). Exemplo: o foguete viajou qualquer distância entre 120,1m e 120,99m, neste caso, **ARREDONDAR PARA 121 metros**, ou seja, sempre “arredondar” para o número inteiro seguinte. A planilha eletrônica só aceitará números INTEIROS de metros. Os foguetes podem ser lançados por alunos individualmente ou por equipes de no máximo 3 alunos.

12. DA PREMIAÇÃO.

- a) **Premiação nacional - Medalhas:** A CO/MOBFOG de posse de todos os alcances de todos os participantes vai relacionar, por ordem decrescente, os alcances dos quatro níveis. Serão enviados, no final do mês de outubro ou início de novembro, certificados para todos os alunos participantes. Serão distribuídas, cerca de 5.000 medalhas, entre ouro, prata e bronze para cada nível, aos alunos que obtiveram os maiores alcances, a nível nacional. Uma solenidade de premiação deve ser organizada, se possível, pela escola, para a entrega das medalhas e certificados com a presença de alunos, professores, pais, autoridades, imprensa, rádio, TV etc.
- b) **Premiação escolar:** O professor representante da MOBFOG na Escola, juntamente com os professores colaboradores, Diretor(a) da Escola e/ou coordenadores pedagógicos poderão decidir a data e a forma mais conveniente para fazer a entrega dos certificados e de eventuais medalhas que receberão da CO/MOBFOG. É recomendável também que, caso a escola não receba medalhas, ou receba poucas, sejam adquiridas no comércio local, ou pela internet, pela própria escola, mais medalhas (de qualquer modelo) e que se faça uma premiação em nível escolar com estas medalhas. Caso tenha interesse, visite a loja virtual www.lojauniversooba.com.br e encontre vários tipos de medalhas, porém não iguais àquelas distribuídas gratuitamente pela MOBFOG.
- c) **Certificados:** Todo aluno participante receberá um certificado com seu nome grafado. O professor representante da escola, bem como seus colaboradores e Diretor da Escola receberão um certificado de participação da CO/MOBFOG.

Também será enviado um certificado em nome da Escola. Abaixo do nome do aluno constará o tipo de medalha que ele ganhou, caso ele seja premiado. Abaixo do nome do professor no certificado constará a carga horária gasta por ele na organização da MOBFOG. A MOBFOG se reserva o direito de enviar certificados somente para os alunos que tenham obtido alcance acima de um valor mínimo, caso não obtenha recursos suficientes.

- d) **Jornada de Foguetes:** Alunos dos níveis 3 (do NONO ano) e 4 serão convidados para participarem das Jornadas de Foguetes na cidade de Barra do Piraí, RJ, se as condições sanitárias permitirem. No nível 3 os foguetes só podem ser lançados com água e ar comprimido manualmente por uma bomba e encher pneus de bicicletas que a organização empresta. No nível 4 os foguetes participantes serão somente aqueles propulsionados pela mistura de vinagre e bicarbonato de sódio, os quais a organização local fornecerá.
- e) **Troféus:** Serão distribuídos troféus de campeões, de vice-campeões e de menções honrosas às equipes participantes das Jornadas de Foguetes.

14. DA SEGURANÇA DOS LANÇAMENTOS. Os lançamentos de foguetes em geral atraem a atenção de todos, porém sempre há o risco de um foguete se extraviar da sua trajetória prevista e cair sobre alguém ou sobre algum bem. Por isso, alunos e observadores devem sempre ser posicionados ATRÁS da linha de lançamento dos foguetes. O foguete deve ser liberado da base a partir de um “gatilho” distante 5 ou 6 m e ela deve ter também um sistema de aborto de lançamento acionado também à distância, ou seja, de despressurização se algo der errado. A base deve ser fixada firmemente ao solo. Recomenda-se o uso de um manômetro acoplado à base para medir a pressão interna da base ou contar com o manômetro contido na bomba de pressurização (= bomba de encher pneu de bicicleta). Ninguém deve ficar dentro da área de lançamentos em hipótese alguma. A CO/MOBFOG não se responsabiliza por nenhum acidente decorrente da participação de alunos ou professores na MOBFOG. Recomendamos fortemente ver o filme SEGURANÇA EM PRIMEIRO LUGAR, disponível no link: <https://youtu.be/Bp6O71fHF1g>

15. DOS CUSTOS. Não há taxa de inscrição para Escolas ou alunos participarem da MOBFOG. A remessa do pacote contendo as medalhas, os certificados de alunos, professores e diretores, bem como eventuais brindes será feita pelos correios com rateio prévio somente da postagem do correio. Para este rateio Escola pública pagará um boleto bancário no valor de **R\$60,00** e Escolas particulares pagarão o **dobro**. Escola que também participou da OBA está isenta deste rateio, pois o pacote da OBA já leva os certificados e medalhas da MOBFOG. A postagem do pacote contendo os certificados e eventuais medalhas será feita somente mediante o prévio pagamento do referido boleto. Observação: Os impostos retêm cerca de 16% deste valor e taxas bancárias retêm cerca de cinco reais de cada boleto. Para todo boleto pago é emitida uma nota fiscal em nome da Escola ou da entidade responsável pelo pagamento do boleto. Neste cálculo já está incluído o reenvio de cerca de 10% dos pacotes devido a erros nos endereços cadastrados, ausências de pessoas para receber os pacotes, pacotes não retirados nos correios devido ao endereço ser em área sem entrega postal etc.

16. DATA LIMITE DE REALIZAÇÃO DOS LANÇAMENTOS. A data limite para a realização dos lançamentos dos foguetes da 16ª MOBFOG é até o dia de realização da prova da 25ª OBA, ou seja, **20 / 05 / 2022**. A escola pode realizar os lançamentos dos foguetes em qualquer dia e hora da sua melhor conveniência, porém até a data limite de **20 / 05 / 2022**.

17. DATA LIMITE DE DIGITAÇÃO DOS ALCANCES. Entre **21 e 31 de maio de 2022** a plataforma, APP.OBA.ORG.BR, na qual inscreveu os alunos, estará aberta para o professor DIGITAR OS ALCANCES dos foguetes dos seus alunos.

18. CONTATOS DA OBA E MOBFOG. E-mail secretaria@gmail.com e tel/whatsapp 021 2018-5506.

19. LEI GERAL DE PROTEÇÃO DE DADOS (LGPD). A OBA segue os procedimentos recomendados pela LGPD.

20. DETALHES OPERACIONAIS. Abaixo exibimos um resumo dos principais detalhes operacionais, tais como: datas limites, como fazer inscrição de aluno, inserção de colaboradores, acesso à extranet, acesso à plataforma de cadastro de alunos etc.

- I) Data limite para inscrição de novas escolas: **até dia 01/05/2022**.
- II) Data limite para inscrição dos alunos na OBA/MOBFOG: até dia **01/05/2022**.

- III) Data limite para lançamento de Foguetes: **20/05/2022**.
- IV) Período para lançar alcances dos foguetes: **de 21/05/2022 até 31/05/2022**.
- V) Acesso à plataforma de **INSCRIÇÃO** de alunos: A inscrição de alunos deverá ser realizado na plataforma **app.oba.org.br**.
 - **Escolas Ativas na OBA:** ao acessar app.oba.org.br, logar utilizando o mesmo login (código da escola na OBA) e senha de acesso à Extranet da escola. Se for representante de mais de uma escola, utilize login e senha da escola de menor código na OBA. Atenção: Para escolas ativas na oba, qualquer alteração cadastral deve ser feita diretamente na extranet (www.oba.org.br/extranet). Mantenha o endereço para correspondência SEMPRE ATUALIZADO NA EXTRANET.
 - **Escolas Desativadas ou sem cadastro na OBA:** o professor representante da escola deverá acessar app.oba.org.br, e clicar em “Criar Conta”. Abrirá um formulário para preenchimento com seus dados (se for o Professor Representante da Escola). Você receberá um e-mail de validação. Valide-o. Depois retorne para esta página e logue com seu e-mail ou CPF e a senha criada no momento do cadastro. Assim que logar, adicione sua escola, buscando pelo código INEP + Estado ou Nome da Escola + Estado.

OBS: Para saber se sua escola está Ativa na OBA, acesse o site da OBA www.oba.org.br, clique na aba “Escolas Participantes OBA e MOBFOG”, coloque uma parte do nome de sua escola, estado e cidade. As escolas listadas são as que estão ativas em nosso sistema. Em caso de dúvida, entre em contato com nosso suporte (veja contato ao final deste documento).

ATENÇÃO: SOMENTE UM PROFESSOR, O REPRESENTANTE DE CADA ESCOLA, PODERÁ CRIAR CONTA EM APP.OBA.ORG.BR E TER O ACESSO DA ESCOLA. Para os demais colaboradores da escola acessarem o perfil da escola para cadastrar alunos, será necessário que o professor representante compartilhe o login e senha de acesso com os demais.

- I) **Verificar Escolas vinculadas ao seu perfil e Reivindicação de Escola:** SOMENTE pode ter UM Professor Representante por Escola. Então, ao acessar a plataforma app.oba.org.br, clique em “Minha Escola” e verifique as escolas que estão vinculadas ao seu perfil. Se tiver alguma Escola Cadastrada que não é sua, você deverá excluí-la imediatamente, para que ela fique liberada para o novo Prof. Representante.
Quando um professor for adicionar uma escola que estiver vinculada a algum professor que não é mais o representante da escola, o atual professor deverá REIVINDICAR O CADASTRO DA ESCOLA.
- II) **Inscrição de Alunos:** O professor representante deverá acessar a plataforma app.oba.org.br e após logar (conforme explicado acima), deverá clicar em *Meus Alunos* e escolher uma forma de cadastro, que poderá ser clicando em “+Novo Aluno” e cadastrar aluno por aluno, ou clicar em “+Importar Planilha” e cadastrar os alunos em lote. Maiores explicações estarão no tutorial, que será disponibilizado na plataforma. **ATENÇÃO:** A inscrição de alunos da OBA e MOBFOG é único, ou seja, o aluno que for participar dos dois eventos, deverá ser cadastrado uma única vez. Não precisa fazer qualquer diferenciação no cadastro para indicar se o aluno vai participar da OBA ou MOBFOG.
- III) **Cadastro de Colaboradores:** Para professores representantes, diretores e colaboradores receberem certificados, é necessário cadastrá-los na aba “Colaboradores” da plataforma app.oba.org.br. Não esqueça da carga horária, se desejar que ela apareça no certificado.

IV) **Acesso à Extranet:** Escolas que já são ativas na OBA, devem sempre manter os dados cadastrais (principalmente nome do representante, CPF do representante, CNPJ da escola, telefones e e-mails da escola e do representante e endereço para correspondência) atualizados. É de responsabilidade do professor representante acessar a Extranet da escola com login e senha de acesso e verificar se os dados estão corretos.

Para Escola Desativada ou que nunca participou da OBA, o primeiro acesso deve ser pela plataforma app.oba.org.br, nela deverão ser preenchidos todos os dados cadastrais solicitados, pois a partir deles a equipe da OBA irá realizar o cadastro de sua escola na Extranet (www.oba.org.br/extranet). Assim que seu cadastro for realizado na Extranet, você receberá um e-mail informando login e senha de acesso. Pedimos que ao receber o e-mail, acesse a Extranet em www.oba.org.br/extranet e verifique se todos os dados de cadastro estão corretos e, se necessário, realize as devidas correções. Não esqueça de preencher os dados financeiros da escola, além de manter o endereço para correspondência sempre atualizado.

V) **Contato Suporte OBA/MOBFOG:** Caso tenha qualquer dúvida ou precise de alguma orientação, a equipe de suporte da OBA está disponível para atendê-los, de segunda à sexta-feira, de 9 às 17 horas, nos canais abaixo:

WhatsApp: (21) 2018-5506 (canal principal)

Ligação: (21) 2018-5506

Telegram (suporte): SuporteObaBot

Telegram (somente para receber informes): canal_oba_mobfog

E-mail: oba.secretaria@gmail.com



MOSTRA BRASILEIRA DE FOGUETES – 2022

Prof. Dr. João Batista Garcia Canalle – Coordenador Nacional
Instituto de Física – Universidade do Estado do Rio de Janeiro
Rua São Francisco Xavier, 524, sala 3023 - D, Maracanã.
20550-900 Rio de Janeiro – RJ,
Tel./WhatsApp: (21) 2018-5506 e Cel. (21)98272-3810
Site: www.oba.org.br
E-mail: oba.secretaria@gmail.com, joacanalle@gmail.com



INSTRUÇÕES SOBRE COMO CONSTRUIR E LANÇAR OS FOGUETES DO NÍVEL 3 (Alunos do 6º ao 9º ano do Ensino Fundamental)

O foguete será construído pelos alunos a partir de duas ou mais garrafas pets de qualquer volume, que ficará presa numa base de lançamento presa no chão, também construída pelos alunos, e terá como **propelente somente ÁGUA E AR comprimido por uma bomba manual de encher pneus de bicicletas**. Pode-se construir foguetes de mais de um estágio. Não pode usar compressores elétricos. Veja as instruções abaixo.

Assista ao vídeo no qual explicamos como fazer e lançar o foguete do nível 3: <https://youtu.be/Q9xK0Ccrqxk>
Neste link temos uma “live” na qual explicamos como fazer o foguete do nível 3: <https://youtu.be/7jnpXnQrrjc>
Obrigatório assistir ao vídeo sobre SEGURANÇA EM PRIMEIRO LUGAR: <https://youtu.be/Bp6O71fHF1g>

Abaixo damos uma orientação genérica sobre como construir e lançar foguete construído com garrafas PET. Todos os alunos (ou grupos de alunos) deverão construir e MELHORAR o foguete que descrevemos abaixo, tal que o mesmo vá o mais longe possível. Melhorar pode incluir fazer foguetes de múltiplos estágios! A distância deve ser medida entre o local de lançamento e o local aonde chegou o foguete (ou seu último estágio) ao longo da horizontal. Os resultados serão enviados junto com os resultados das provas da OBA.

Regra básica de segurança: NUNCA lance ou permita que lancem foguetes na direção de pessoas, animais, carros, casas etc. Estas atividades devem ser sempre supervisionadas por adultos! Sempre use amplos espaços para os lançamentos e use os equipamentos de segurança individual (EPI).

Introdução: Foguetes são veículos espaciais que podem levar cargas e seres vivos para muito além da atmosfera da Terra e permanecer em órbita ao redor desta.

Teoria: Os foguetes funcionam queimando propelente sólido ou líquido e ejetando o resultado desta queima em altíssima velocidade na direção oposta àquela em que se quer que o foguete vá. Este é o princípio da famosa lei da Física chamada “**lei da ação e reação**”. Nesta atividade vamos usar este princípio!

Propelente. No foguete do nível 3 somente é permitido usar ÁGUA E AR COMPRIMIDO colocado manualmente através de uma bomba manual de encher pneus de bicicletas. Não pode usar compressores elétricos!

Tubeira. A tubeira tem a parte interna (que fica dentro do foguete), chamada de convergente, depois tem o pescoço (ou garganta) e a parte externa, chamada de divergente. O objetivo da tubeira é melhorar o empuxo. No foguete de garrafa PET o convergente é a própria forma da garrafa próxima da tampa dela (antes da rosca). O pescoço ou garganta do foguete de garrafa PET é a região onde fica a “rosca” da garrafa. A parte divergente (parte externa) da tubeira no foguete de garrafa PET não existe, exceto se você acoplar uma. Em geral ela deve ter a forma de um cone ou “sino”.

Centro de massa/gravidade. Todo corpo, sem importar seu tamanho, massa ou forma, tem um ponto chamado centro de massa (CM). O CM de uma vassoura, por exemplo, é o ponto no qual devemos apoiá-la para que ela fique na horizontal. O centro de gravidade (CG) coincide com o centro de massa (CM) sempre que a gravidade não varie ao longo do corpo.

Centro de pressão. O centro de pressão (CP) existe somente quando o foguete está em movimento, mas com velocidade numa direção que não coincide com o eixo do foguete. O ar colide com a “face” mais exposta do foguete ao vento. Este link explica um pouco mais sobre o conceito de centro de gravidade e de pressão: http://ftp.demec.ufpr.br/foguete/apostila/Capitulo_03_Estabilidade.pdf A resultante das componentes das forças de arrasto perpendicular ao eixo do foguete se localiza no chamado centro de pressão (CP). Esta também é a razão para as empenas ter maior área do que a “ponta” do foguete. O centro de pressão deve ficar próximo das empenas e o centro de massa (ou centro de gravidade, CG) mais próximo da ponta do foguete. A separação entre CP e CG deve ser por volta de 1,5 vezes o diâmetro do foguete. É importante que o centro de pressão (CP) do foguete esteja mais próximo das empenas e o centro de massa (CM) (ou centro de gravidade, CG) mais perto do bico para que o foguete faça voo estável. Se estiverem no mesmo lugar ou muito próximos um do outro, o foguete apresenta voo instável. Se quiser visualizar melhor o conceito de Centro de Pressão sugiro ver o nosso tutorial <https://youtu.be/CfT25FJbSuo>

EMPENAS. As empenas (ou aletas) de um foguete servem para estabilizar o voo do foguete. Elas devem ser fabricadas com material leve, rígido e fino, como por exemplo, placas de plástico, placas de “polionda” ou de papelão. As empenas contribuem para levar o centro de pressão (CP) para trás do foguete e estabilizar o movimento dele.

A construção do foguete de garrafa PET e sua base de lançamentos.

Assista ao vídeo no qual explicamos como fazer e lançar o foguete do nível 3: <https://youtu.be/Q9xK0Ccrqk>

Neste link temos uma “live” na qual explicamos como fazer o foguete do nível 3: <https://youtu.be/7inpxnQrrjc>

Obrigatório assistir ao vídeo sobre SEGURANÇA EM PRIMEIRO LUGAR: <https://youtu.be/Bp6O71fHF1g>

A ponta do foguete. Selecione duas garrafas idênticas de, aproximadamente, 2 litros, de paredes retas, ou seja, não serve da Coca-Cola, pois estas têm “cinturas”. Corte uma delas a, aproximadamente, 15 ou 20 cm da sua boca. Coloque, aproximadamente, 50 g de água dentro de um balão de aniversário, isto é obtido com um volume de água semelhante ao volume de um ovo de galinha médio ou pequeno. Amarre a ponta deste “saquinho” de água e passe a ponta pelo interior do bico da garrafa cortada. Em seguida coloque a tampinha na boca da garrafa prendendo junto o bico do balão. Este peso da ponta é parâmetro livre. Varie-o para descobrir qual é o melhor “peso” que fará o foguete ir mais longe. Veja Fig. 1. Note que o foguete também voa sem este peso na ponta. Ele pode ajudar na estabilidade. Claro que acima é só uma sugestão, pois você pode substituir o tal “saquinho de água”, por qualquer outro tipo de material. Para entender melhor a influência da forma da ponta do foguete e da presença de um “peso” na ponta do foguete, veja nosso longo tutorial: <https://youtu.be/CfT25FJbSuo>

Empenas. Na Fig. 2 mostramos um esquema, a título de sugestão, do formato das 3 (ou mais) empenas do foguete. Antes de iniciar o corte da empena, faça um retângulo com 2 cm de base e altura igual à da aleta e divida esta altura em 4. Esta parte servirá para fixar a aleta no corpo do foguete. Faça cortes a cada 2,5 cm ao longo da altura do retângulo acima mencionado, como mostra a Fig. 3. Dobre 2 cm para o lado esquerdo e 2 cm para o lado direito, conforme mostra a Fig. 4. Atenção: só podemos fixar as aletas no próprio corpo do foguete porque recortamos o “bico” da primeira garrafa com comprimento longo, ou seja, de 15 a 20 cm. Fixe as três aletas dispostas a 120° uma da outra, próximas ao bico da garrafa não cortada. Lembre-se que o combustível do foguete sairá por esta boca como mostra a Fig. 5. As aletas precisam estar muito bem fixadas no corpo do foguete. Use, por exemplo, fitas adesivas de dupla face. Outra alternativa, mais segura, porém um pouco mais trabalhosa é preparar uma “saia” e fixar as aletas na saia e esta na boca do foguete. A “saia” é obtida recortando-se do corpo da garrafa de onde se retirou o bico, um “anel” com 12 cm de altura. Nesta “saia” faça três cortes com altura igual à altura das aletas e dispostos equidistantes uns dos outros. As aletas são, então, enfiadas de dentro para fora desta saia. As “abas” das aletas são fixadas na parte interna da saia. Depois basta fixar a saia perto da boca do foguete. A vantagem é que a saia com as aletas pode ser colocada em qualquer outro foguete que se faça e não há perigo das aletas se desprenderem do corpo do foguete, pois estão presas por dentro da saia. Além disso tem a grande vantagem de fazer esta saia com suas empenas ficarem ainda mais para trás da boca do foguete e isso contribui enormemente para a estabilidade do foguete. Se quiser aprender um pouco mais sobre a influência da forma, posição, número das empenas etc no voo do foguete veja o nosso longo tutorial sobre o uso do software OPENROCKET no link: <https://youtu.be/CfT25FJbSuo>

O foguete. Encaixe a parte recortada da garrafa (bico) (Fig. 1) no fundo da outra garrafa do mesmo tipo, não recortada, e fixe-as com fita adesiva. Está pronto seu foguete.

Base lançamento do foguete de garrafa PET.

Altamente recomendado ver o vídeo sobre esta construção: https://www.youtube.com/watch?v=TUD49pRu_yI

A base de lançamento. A base será construída com 5 canos de pvc marrons de 20 mm de diâmetro, sendo dois pedaços de 20 cm, um pedaço de 25 cm e dois pedaços de 10 cm de comprimento, como mostra a figura 6. Os canos serão conectados entre si usando-se 2 “caps”, 2 “joelhos ou cotovelos” e 1 “tê”, como mostra a figura 7. Os pedaços de 10 cm são conectados num “tê” e nos “joelhos”. Os dois pedaços de 20 cm são conectados nestes “joelhos” e tapados com os caps. O pedaço de 25 cm, ou tubo de lançamento, é conectado primeiro no “tê”, depois, colado nos pedaços de 10 cm, inclinado de 45 graus em relação à base. Veja detalhes abaixo. Coloque cola de PVC na parte interna das conexões e nas pontas dos canos que entrarão nelas. Isso facilita a entrada dos canos nas conexões além de colá-las firmemente. Veja a disposição destas peças na Fig. 8. Veja detalhes desta construção no vídeo https://www.youtube.com/watch?v=TUD49pRu_yI

Válvula de pneu de bicicleta. Fure um dos “caps” com o mesmo diâmetro da válvula de pneu de bicicleta. Coloque dentro e fora do “cap” um quadradinho de 2 x 2 cm de câmara de ar de pneu de bicicleta, e atravesse-os pela válvula. Do lado de fora coloque a arruela que já vem com a válvula e sobre esta coloque as porcas que também já vêm com a válvula. Aperte tudo o máximo possível para que o ar não saia. Veja detalhes na Fig. 9. Observação. O furo pode ser feito com um prego bem aquecido. Depois vá alargando lentamente o furo até que o bico da válvula passe apertado pelo furo. Veja detalhes sobre a válvula e o cap no vídeo https://www.youtube.com/watch?v=TUD49pRu_yI

Acessórios. Na Fig. 10 mostramos alguns dos acessórios que serão necessários, tais como, tesoura, régua, vaselina em pasta, esparadrapo de algodão de 5 cm de largura, cola de pvc, caneta que marca plástico, barbante, chave de fenda (a chave de “boca” é mais adequada) e fita adesiva, além do prego aquecido para furar o cap por onde passa a válvula de pneu de bicicleta.

Colando as conexões. Para facilitar a colocação das conexões nos canos, sugerimos determinar a profundidade da conexão e marcar esta profundidade nas pontas de todos os canos. A cola deve ser colocada de forma abundante primeiro dentro da conexão e depois na ponta do cano que entrará na mesma, também de forma abundante e homogênea. Veja a Fig. 11.

O tubo de lançamento. Sugerimos a seguinte sequência de montagem da base. Coloque os caps e os cotovelos nos canos de 20 cm, depois coloque os canos de 10 cm nos cotovelos. Coloque o cano de 25 cm no centro do “tê”. Deixe por último a colocação do “tê” nos dois canos de 10 cm. No centro da base, inclinado de 45°, cole o tubo de lançamento (tubo de 25 cm de comprimento), pois ele fica dentro do foguete. Corte um quadrado de papelão de 20 x 20 cm e em seguida corte-o na diagonal. Use uma das partes como um esquadro para colocar o tubo de lançamento em 45°. Veja na Fig. 12 a base montada, mas faltando a vedação e o gatilho.

Eliminando a folga entre o tubo e a boca do foguete. O diâmetro do tubo de lançamento (20 mm) é ligeiramente menor do que o diâmetro interno do bocal do foguete. Este estará sob alta pressão e não poderá haver vazamento de ar, por isso sugerimos o seguinte procedimento para tirar a “folga” que existe entre o tubo e a boca do foguete. A 8 cm acima do “tê”, ao longo do tubo de 25 cm coloque o anel de um bico de balão de aniversário número **6,5”**. Veja detalhe na Fig. 13. Sobre este bico coloque uma volta completa de esparadrapo de algodão com 5 cm de largura, bem preso ao tubo. Veja a Fig. 14. Lembre-se de passar vaselina ou sabão sobre o esparadrapo e dentro da boca da garrafa antes de fazer esta passar sobre o bico do balão de aniversário que está debaixo do esparadrapo. Esta lubrificação é fundamental.

Gatilho – parte 1. Para que o foguete saia da base somente quando desejarmos, precisamos prendê-lo firmemente à base de lançamento. Para tanto sugerimos colocar 8 abraçadeiras de nylon, com cabeças de **3,6 mm** colocadas simetricamente ao redor do tubo de lançamento como mostra a Fig. 15. Note que o “queixo” da cabeça da abraçadeira de nylon está **1 cm** acima do bico do balão, logo, o “rabicho” da abraçadeira será de 9 cm, medido a partir do início do “tê”, como mostra a Fig. 15. Estas abraçadeiras de nylon são vendidas em várias dimensões das cabeças e dos respectivos rabichos. O importante é a cabeça ter **3,6 mm**, pois o rabicho será cortado com 9 cm de comprimento a partir do “queixo” da cabeça. Para fixar as abraçadeiras de nylon use uma ou duas abraçadeiras de metal que abre até 1 polegada, conforme mostra a Fig. 16. Aperte-a bem com uma chave de fenda, ou melhor ainda, com uma chave de boca.

Gatilho – parte 2. Na Fig. 17 mostramos onde posicionar as 8 “cabeças” das abraçadeiras de nylon sobre o anel de sustentação da garrafa, isto é, o “queixo” das 8 “cabeças” de nylon devem ficar encostadas no anel de sustentação. Porém isso ainda não prende o foguete quando pressurizado na base de lançamento. Para isso corte um pedaço de cano branco, usado nos esgotos, de 4 cm de diâmetro com 4 cm de comprimento e faça dois furos diametralmente opostos, próximos de uma de suas extremidades, como mostra a Fig. 18. Amarre um barbante de 20 cm de comprimento entre estes furos e depois amarre outro com cerca de 4 ou 5 m de comprimento a partir daquele de 20 cm como mostra a Fig. 18.

Gatilho – parte 3. A Fig. 19 mostra o anel branco posicionado corretamente sobre as 8 (e não 4 como aparecem nas fotos da Fig. 19) cabeças de nylon, as quais, por sua vez, estão tocando o anel de sustentação da boca da garrafa, isto é, do foguete. Quando pressurizado o foguete, estique o barbante de 4 ou 5 m para trás do foguete e ao final da contagem regressiva puxe o barbante, o suficiente para ele baixar o anel branco. Neste instante o foguete sairá violentamente da base de lançamento.

Fixação da base sobre o solo. É fundamental que a base esteja presa firmemente ao solo através de duas ou três estacas metálicas que possam ser enterradas no solo. Recomendamos usar grampos de ferro com o formato mostrado na Fig. 20, com cerca de 15 cm de comprimento e diâmetro de 4 ou 5 mm. Fixe um grampo perto de cada CAP e outro perto da conexão em forma de “T”.

Propelente do Foguete do Nível 3. O propelente do foguete do nível 3 é somente **ÁGUA E AR COMPRIMIDO** inserido no foguete através de uma bomba de encher pneu de bicicleta. Foguetes com água e ar pressurizado atingem facilmente cerca de 100 metros de distância quando lançados obliquamente, logo, demandam espaços adequados para lançamentos.

“Carregando” o foguete do nível 3 com o propelente. Conecte o bico da bomba de encher pneu de bicicleta na válvula que está na base sobre um dos CAPs. Afaste todas as pessoas por cerca de 10 metros atrás do local de onde está o foguete. Não lance o foguete em ruas, avenidas ou praças. Use grandes espaços abertos e vazios, pois este foguete vai facilmente a 100 metros de distância ou mais. Fique atento. Não espere ocorrer acidentes para ser precavido.

Assista obrigatoriamente o vídeo sobre SEGURANÇA EM PRIMEIRO LUGAR: <https://youtu.be/Bp6O71fHFIg>

Preparando o lançamento. Escolha um local preferencialmente gramado. Tenha em mãos um martelo e os três grampos de metal como mostramos na Fig. 20. Escolha cuidadosamente a direção de lançamento. **NUNCA** lance o foguete na vertical. Confira que o “gatilho” esteja bem preso ao redor da boca do foguete. Estique o barbante completamente fazendo-o sempre passar por debaixo da base de lançamento. Assista obrigatoriamente o vídeo sobre SEGURANÇA EM PRIMEIRO LUGAR: <https://youtu.be/Bp6O71fHFIg>

Lançando o foguete. Estando o foguete devidamente fixado na base e esta devidamente fixada no chão com os grampos (não use pedras sobre a base), inclinado em 45°, e apontando numa direção livre de pessoas ou bem móveis ou imóveis, então, mantendo todos afastados 10 m do foguete, explique a todos que após a pressurização do foguete, que devem fazer juntos uma contagem regressiva de 5 a 1 e gritarem após o 1: “lançar”! Neste momento puxe suavemente o barbante. Feito

isso o foguete sai violentamente da base lançando a água e o ar comprimido para trás e indo para frente num movimento parabólico, atingindo cerca de 100 metros. Há uma combinação ideal de tamanho das aletas, direção do vento, tamanho, peso, quantidade e posição das aletas, valor do peso da ponta, acabamento, água, pressão etc, que permite que o foguete atinja distâncias maiores, porém a pressão é o fator mais importante e de fácil variação para que o foguete vá o mais longe possível. A Fig. 21 mostra o foguete pronto e preso na base de lançamento.

Assista obrigatoriamente o vídeo sobre SEGURANÇA EM PRIMEIRO LUGAR: <https://youtu.be/Bp6O71fHFlg>

Observações. Sugerimos que sejam feitos lançamentos de testes iniciais e só após estes é que o professor coordenador desta atividade na Escola deve marcar um dia para lançamentos oficiais, ou seja, com lançamentos cujas distâncias entre a base e o local onde parou o foguete serão registradas e enviadas para a Comissão Organizadora da MOBFOG. Esta distância deverá ser registrada e enviada juntamente com os dados dos alunos participantes para a OBA, juntamente com o pacote de provas da OBA.

Assista obrigatoriamente o vídeo sobre SEGURANÇA EM PRIMEIRO LUGAR: <https://youtu.be/Bp6O71fHFlg>



Fig. 1. Detalhe do "peso" preso dentro da ponta do foguete

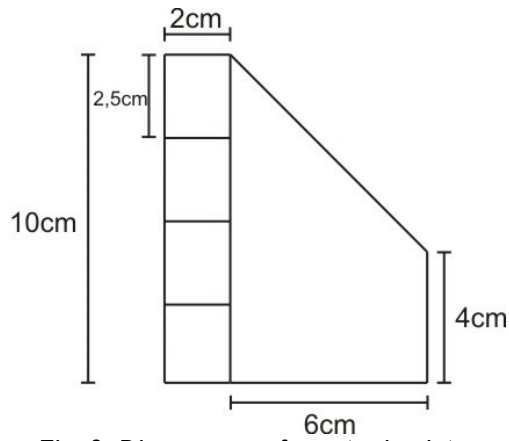

Fig. 2. Dimensões e formato da aleta

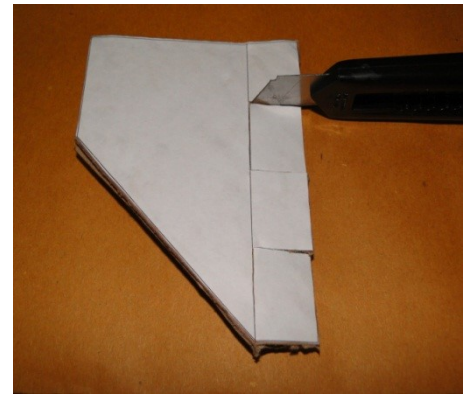

Fig. 3. Detalhe do corte da aleta

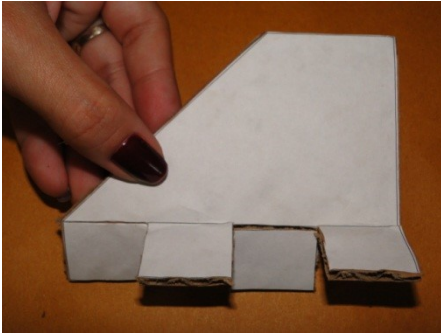

Fig. 4. Aleta pronta para ser fixada



Fig. 5. Bico e foguete com aletas presas.



Fig. 6. Os canos da base.



Fig. 7. As conexões que serão usadas na base de lançamento do foguete.



Fig. 8. Disposição em que serão montados os canos nas conexões.



Fig. 9. Detalhes da válvula de pneu de bicicleta preso no "cap".



Fig. 10. Alguns dos acessórios usados na construção da base.

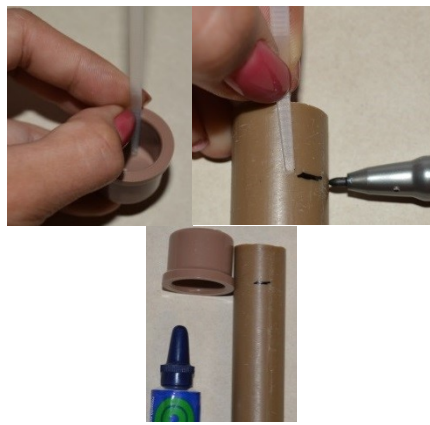

Fig. 11. Determinando a profundidade da conexão e marcando-a sobre a ponta do cano.



Fig. 12. Base montada.



Fig. 13. Colocação do anel do balão a 8 cm acima do "tê".



Fig. 14. Base com o esparadrapo sobre o bico do balão de aniversário.



Fig. 15. Base com as 4 abraçadeiras de nylon.



Fig. 16. Base com as 4 abraçadeiras de nylon presas com a abraçadeira de metal. Use 8 abraçadeiras!

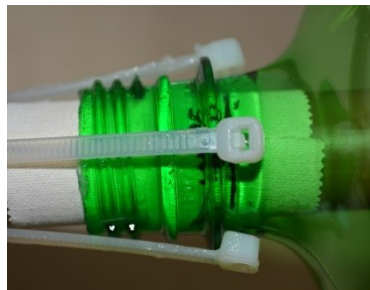

Fig. 17. Posição das cabeças das abraçadeiras sobre o anel sustentação.



Fig. 18. Gatilho de liberação do foguete.



Fig. 19. Base com anel branco posicionado sobre as 4 "cabeças" de nylon.



Fig. 20. Estacas que fixam a base de lançamento no solo.



Fig. 21. Foguete pronto sobre a base.

BASE COMERCIAL DE LANÇAMENTO DE FOGUETES DOS NÍVEIS 1, 2, 3 E 4 – BASE FLEX

Apesar da base acima descrita ser de simples construção, a aquisição das peças pode implicar em tempos de deslocamentos para se ir a diferentes lojas para comprar cano soldável de 20 mm, cano branco de esgoto de 40 mm, conexões, serra, lixa, lacre de nylon, válvula de pneu de bicicleta (furar um cap para encaixar a válvula), barbante, abraçadeira, cola de PVC, vergalhão de ferro (dobrar o vergalhão), fita dupla face, balão de aniversário número 6,5”, esparadrapo de algodão e tempo para confeccionar e testar a base para eliminar eventuais vazamentos entre a boca do foguete e o tubo de lançamento. Havendo disponibilidade de tempo ela pode ser construída sem dificuldades.

Contudo, comprando cada peça de forma individual o custo dela pode ficar bem maior do que comprando uma já inteiramente pronta, pois uma base comercial é montada com peças compradas diretamente de fabricantes ou distribuidores e em grandes quantidades. Além disso você pode optar por incluir acessórios tais como: com 1) acessórios que permitem lançar os foguetes dos níveis 1 e 2, 2) manômetro, 3) Válvula de segurança e 4 Registro de aborto e 5) Registro de proteção do manômetro. Abaixo mostramos uma base com todos os acessórios, exceto o item 5. As estacas que fixam a base no chão são fornecidas junto com a base, mas não estão na foto.

Procurando poupar tempo e recursos de professores e alunos a loja virtual da OBA, www.lojauniversooba.com.br está comercializando esta base.

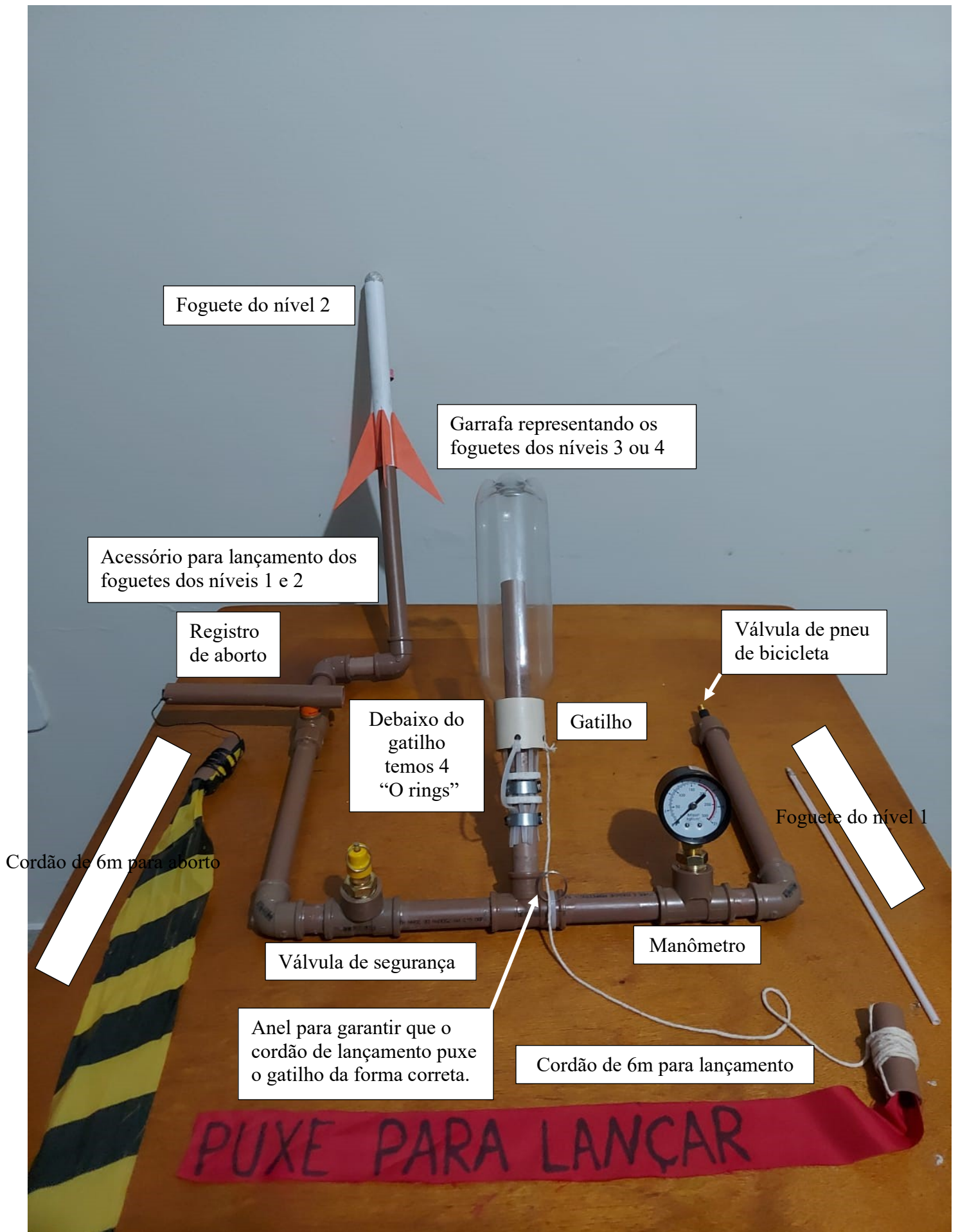

Obs. O Registro de aborto tem duas funções: 1) de aborto caso esteja lançando foguetes dos níveis 3 ou 4 e 2) de lançamento se estiver lançando os foguetes dos níveis 1 ou 2.